

<b>D</b>	<b>Damenrasierer</b> Gebrauchsanweisung.....	2
<b>GB</b>	<b>Lady shaver</b> Instruction for Use .....	9
<b>中</b>	<b>电动剃毛器</b> 使用说明.....	15

## Inhalt

1. Bestimmungsgemäßer Gebrauch .....	3	5. Pflege- und Aufbewahrung .....	7
2. Sicherheitshinweise .....	3	6. Ersatz- und Verschleißteile .....	8
3. Gerätebeschreibung .....	5		
4. Bedienung .....	5		

## Sehr geehrte Kundin, sehr geehrter Kunde,

wir freuen uns, dass Sie sich für ein Produkt unseres Sortimentes entschieden haben. Unser Name steht für hochwertige und eingehend geprüfte Qualitätsprodukte aus den Bereichen Wärme, Gewicht, Blutdruck, Körpertemperatur, Puls, Sanfte Therapie, Massage, Luft und Beauty. Bitte lesen Sie diese Gebrauchsanweisung aufmerksam durch, bewahren Sie sie für den späteren Gebrauch auf, machen Sie sie anderen Benutzern zugänglich und beachten Sie die Hinweise.

Mit freundlicher Empfehlung  
Ihr Beurer-Team

 **WARNUNG**

- Das Gerät ist nur für den Einsatz im häuslichen/privaten Umfeld bestimmt, nicht im gewerblichen Bereich.
- Dieses Gerät kann von Kindern ab 8 Jahren und darüber sowie von Personen mit verringerten physischen sensorischen oder mentalen Fähigkeiten oder Mangel an Erfahrung und Wissen benutzt werden, wenn sie beaufsichtigt oder bezüglich des sicheren Gebrauchs des Gerätes unterwiesen wurden und die daraus resultierenden Gefahren verstehen.
- Kinder dürfen nicht mit dem Gerät spielen.
- Reinigungs und Benutzer-Wartung dürfen nicht von Kindern ohne Beaufsichtigung durchgeführt werden.
- Wenn die Netzanschlussleitung dieses Gerätes beschädigt wird, muss sie entsorgt werden.

## Lieferumfang

- Damenrasierer
- Schutzkappe
- 1 Peelingaufsatz
- 2 Distanzkämme
- Ladestation
- Steckernetzteil
- Reinigungsbürste
- Diese Gebrauchsanweisung

## Zeichenerklärung

Folgende Symbole werden in der Gebrauchsanweisung und auf dem Typenschild verwendet:



WARNUNG

Warnhinweis auf Verletzungsgefahren oder Gefahren für Ihre Gesundheit.



ACHTUNG

Sicherheitshinweis auf mögliche Schäden an Gerät/Zubehör.



Hinweis

Hinweis auf wichtige Informationen.



Das Gerät ist doppelt schutzisoliert und entspricht also der Schutzklasse 2.



Nur in geschlossenen Räumen verwenden.

## 1. Bestimmungsgemäßer Gebrauch

Dieser Damenrasierer garantiert Ihnen eine einfache und gründliche Rasur. Durch den beweglichen Scherkopf passt sich der Rasierer optimal an die Haut an um selbst an schwer erreichbaren Stellen die Haare problemlos zu entfernen. Sie können den Damenrasierer auf trockener oder nasser Haut verwenden. Der Peelingaufsatz dient dem Entfernen abgestorbener Hautzellen und verhindert das Einwachsen von Härchen.

Das Gerät ist nur für den in dieser Gebrauchsanweisung beschriebenen Zweck vorgesehen. Der Hersteller kann nicht für Schäden haftbar gemacht werden, die durch unsachgemäßen oder leichtsinnigen Gebrauch entstehen.

Dieses Gerät ist nur für den häuslichen Gebrauch, nicht für den kommerziellen Gebrauch vorgesehen.

## 2. Sicherheitshinweise

Lesen Sie diese Gebrauchsanweisung sorgfältig! Ein Nichtbeachten der nachfolgenden Hinweise kann Personen- oder Sachschäden verursachen. Bewahren Sie die Gebrauchsanweisung auf und machen Sie diese auch anderen Anwendern zugänglich. Übergeben Sie diese Anleitung bei Weitergabe des Geräts.



#### WARNUNG

- Halten Sie Kinder von Verpackungsmaterial fern. Es besteht Erstickungsgefahr.
- Kinder müssen beim Benutzen des Geräts beaufsichtigt werden.



#### ACHTUNG

- Vor dem Gebrauch sicherstellen, dass das Gerät und Zubehör keine sichtbaren Schäden aufweisen. Benutzen Sie es im Zweifelsfall nicht und wenden Sie sich an Ihren Händler oder an die angegebene Kundendienstadresse.
- Ziehen, verdrehen und knicken Sie das Stromkabel nicht.
- Achten Sie darauf, dass das Stromkabel nicht über scharfe oder spitze Gegenstände gelegt oder gezogen wird.
- Stecken Sie das Steckernetzteil in eine vorschriftsmäßig installierte Steckdose.
- Öffnen Sie unter keinen Umständen das Gehäuse.
- Halten Sie das Gerät von spitzen oder scharfen Gegenständen fern.
- Wenn das Gerät heruntergefallen ist oder anderweitige Schäden davongetragen hat, darf es nicht mehr benutzt werden.
- Nach jedem Gebrauch und vor jeder Reinigung ist das Gerät auszuschalten und auszustecken.



#### WARNUNG: Stromschlag

Wie jedes elektrische Gerät ist auch dieses Gerät vorsichtig und umsichtig zu gebrauchen, um Gefahren durch elektrische Schläge zu vermeiden.

Betreiben Sie das Gerät deshalb

- nur mit dem mitgelieferten Steckernetzteil und nur mit der auf dem Netzteil notierten Netzspannung
- nie, wenn das Gerät oder Zubehör sichtbare Schäden aufweist,
- nicht während eines Gewitters.

Schalten Sie das Gerät im Falle von Defekten oder Betriebsstörungen sofort aus und trennen Sie das Gerät vom Stromanschluss. Ziehen Sie nicht am Stromkabel oder am Gerät um das Netzteil aus der Steckdose zu ziehen. Halten oder tragen Sie das Gerät niemals am Stromkabel. Halten Sie Abstand zwischen den Kabeln und warmen Oberflächen.

Stellen Sie sicher, dass die Ladestation, der Stecker und das Kabel nicht mit Wasser oder anderen Flüssigkeiten in Berührung kommen.

Benutzen Sie die Ladestation deshalb

- nur in trockenen Innenräumen,
- nur mit trockenen Händen,
- nie in der Badewanne, in der Dusche oder bei gefüllten Waschbecken,
- nie in Schwimmbecken, Whirlpools oder in der Sauna,
- nie im Freien.

Greifen Sie keinesfalls nach einer Station, die ins Wasser gefallen ist. Ziehen Sie sofort den Netzstecker.



#### Warnung: Reparatur

- Reparaturen an Elektrogeräten dürfen nur von Fachkräften durchgeführt werden. Durch unsachgemäße Reparaturen können erhebliche Gefahren für den Benutzer entstehen.
- Lassen Sie das Gerät im Falle einer Störung oder Beschädigung durch eine qualifizierte Fachwerkstatt reparieren.

- Bei Beschädigungen des Netzteils oder dessen Leitung muss dieses durch einen autorisierten Händler ersetzt werden.
- Die Ersatzteile ( Rasiereraufsatz, Peelingaufsatz) erhalten Sie über unseren Kundendienst (Beurer GmbH, Söflinger Straße 218, 89077 Ulm, Germany, Tel: +49 (0) 731/3989-144, Fax: +49 (0) 3989-255, www.beurer.de, kd@beurer.de).



#### WARNUNG: Brandgefahr

Bei nicht sachgemäßem Gebrauch bzw. Gebrauch entgegen der vorliegenden Gebrauchsanweisung besteht unter Umständen Brandgefahr!

Betreiben Sie das Gerät deshalb

- nie unbeaufsichtigt, insbesondere wenn Kinder in der Nähe sind,
- nie unter einer Abdeckung, wie z. B. Decke, Kissen ...,
- nie in der Nähe von Benzin oder anderen leicht entflammaren Stoffen.



#### Hinweis: Entsorgung

Im Interesse des Umweltschutzes darf das Gerät am Ende seiner Lebensdauer nicht mit dem Hausmüll entsorgt werden.

Die Entsorgung kann über entsprechende Sammelstellen in Ihrem Land erfolgen. Entsorgen Sie das Gerät gemäß der Elektro- und Elektronik Altgeräte EG-Richtlinie – WEEE (Waste Electrical and Electronic Equipment).

Bei Rückfragen wenden Sie sich an die für die Entsorgung zuständige kommunale Behörde.

Entfernen Sie den Akku bevor Sie das Gerät an einer offiziellen Recyclingstelle abgeben. Nehmen Sie zum Entfernen des Akkus das Gerät aus der Ladestation und lassen Sie den Motor bis zum völligen Stillstand laufen. Entfernen Sie die vorderen Abdeckungen mit einem Schraubenzieher und lösen Sie die darunter liegenden Schrauben. Trennen Sie schließlich den Akku heraus. Geben Sie den gebrauchten Akku bei einer Sammelstelle ab.



### 3. Gerätebeschreibung

1. Beweglicher Scherkopf
2. Wechselbarer Rasieraufsatz
3. Wechselbarer Peelingaufsatz
4. Schutzkappe
5. Kleiner Distanzkamm
6. Großer Distanzkamm
7. beleuchteter Ein/Aus-Schalter
8. LED-Licht
9. Ladebuchse
10. Ladekontrollanzeige
11. Ladestation
12. Buchse für Netzteil

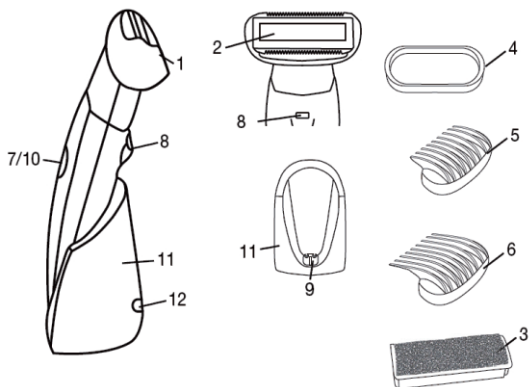

### 4. Bedienung

- Entfernen Sie die Verpackung.
- Überprüfen Sie Gerät, Netzstecker und Kabel auf Beschädigungen.

- Schließen Sie das Gerät an das Stromnetz an. Das Gerät muss sich dabei im ausgeschalteten Zustand befinden.
- Kabel stolpersicher legen.
- Laden Sie das Gerät vor dem ersten Gebrauch 2 Stunden auf.
- Langsames Blinken der Ladekontrollleuchte bedeutet, dass der Akku geladen wird. Sobald die Anzeige permanent leuchtet ist das Gerät vollständig aufgeladen.



#### ACHTUNG

- Aus hygienische Gründen sollten Sie das Gerät nicht gemeinsam mit anderen Personen benutzen.
- Das eingeschaltete Gerät sollte nicht mit anderen Hautpartien (z.B. Wimpern, Kopfharen, usw.), Kleidern und Schnüren in Kontakt kommen, um jede Verletzungsgefahr, ein Blockieren oder ein Beschädigen des Gerätes zu vermeiden.
- Benutzen Sie das Gerät nicht bei Hautreizungen, Krampfadern, Ausschlag, Pickeln, (behaarten) Muttermalen oder Wunden, ohne vorher einen Arzt zu konsultieren. Gleiches gilt für Patienten mit geschwächter Immunabwehr, Diabetes, Hämophilie und Immunsuffizienz.
- Langsames Blinken der Ladekontrollleuchte bedeutet, dass der Akku geladen wird. Sobald die Anzeige permanent leuchtet ist das Gerät vollständig aufgeladen. Anschließend können Sie das Gerät im Akkubetrieb verwenden. Netzbetrieb ist nicht möglich.
- Schnelles Blinken der Ladekontrollleuchte während des Akkubetriebs bedeutet, dass der Akku leer ist. Laden Sie das Gerät auf, indem Sie es auf die Station stellen und an den Netzadapter anschließen.
- Eine Akkuladung reicht für ca. 45 Minuten kabellosen Betrieb.



#### Hinweis

- Um eine lange Akku-Lebensdauer zu erreichen, laden Sie den Akku mindestens 1 Mal im Jahr vollständig auf.
  - Der Damenrasierer kann ohne Bedenken unter der Dusche oder in der Badewanne benutzt bzw. unter fließendem Wasser gereinigt werden.
  - Bei der Anwendung auf trockener Haut, muss diese trocken und fettfrei sein.
  - Bei der Anwendung auf nasser Haut ist es wichtig, dass die Haut ausreichend feucht ist, damit das Gerät optimal über die Haut gleiten kann. Auch Duschgel oder Seife erleichtern die Anwendung.
  - Verwenden Sie vor und nach der Rasur keine alkoholhaltigen Lotionen.
  - Drücken Sie den Scherkopf nicht zu fest auf die Haut, um Reizungen zu vermeiden.
- Reinigen Sie vor der Rasur den Scherkopf gründlich. Dies reduziert weitestgehend das Infektionsrisiko.
  - Drücken Sie den Ein-/Aus-Schalter um das Gerät einzuschalten.
  - Das LED-Licht sorgt für optimale Lichtverhältnisse, damit Sie auch feinste Härchen entdecken und entfernen können.
  - Die Haut mit der freien Hand straffen, so dass sich die Haare aufstellen.
  - Führen Sie das Gerät langsam, gleichmäßig und ohne Druck mit der beleuchteten Seiten entgegen der Haarwuchsrichtung. Da die Haare nicht immer in eine einheitliche Richtung wachsen, kann es hilfreich sein das Gerät in verschiedenen Richtungen über die Haut zu führen um ein optimales Ergebnis zu erzielen.

## Verwendung des Peelingaufsatzes

Der Peelingaufsatz entfernt sanft trockene, abgestorbene Hautschuppen und verhindert das Einwachsen der Haare.

- Entfernen Sie den Rasieraufsatz durch leichtes Ziehen.
- Setzen Sie den Peelingaufsatz ein.
- Schalten Sie das Gerät an und führen Sie es mit sanftem Druck über die Haut.

## Verwendung der Distanzkämme

Mit den Distanzkämmen können Sie Ihre Haar auf zwei verschiedene Längen schneiden:

- Kleiner Distanzkamm 4mm
- Großer Distanzkamm 8mm
- Setzen Sie den gewünschten Kamm so auf den Scherkopf, dass die Kammspitzen zur beleuchteten Seite hin zeigen.
- Schalten Sie das Gerät ein und führen Sie das Gerät immer entgegen der Haarwuchsrichtung
- Achten Sie darauf, dass die Oberfläche des Kamms stets in Kontakt mit der Haut bleibt.

## 5. Pflege- und Aufbewahrung



### WARNUNG

- Stecken Sie das Gerät vor jeder Reinigung aus.
- Reinigen Sie das Gerät nur in der angegebenen Weise. Es darf keinesfalls Flüssigkeit in das Gerät oder das Zubehör eindringen.
- Um den Scherkopf zu reinigen, drücken Sie die Entriegelungstasten der abnehmbaren Scherfolie und ziehen Sie diese vom Gerät.
- Zusätzlich können die Scherklingen vom Scherkopf entfernt werden und unter fließendem Wasser gereinigt werden. Bevor Sie den Scherkopf auf diese Weise reinigen, können Sie mit Hilfe des Reinigungspinsels das Gerät von Haaren befreien.
- Geben Sie halbjährlich einen Tropfen Nähmaschinenöl auf Scherfolie und Trimmer.
- Benutzen Sie das Gerät erst wieder wenn es vollständig trocken ist.
- Gerät nicht in der Spülmaschine reinigen!
- Benutzen Sie keine scharfen Reinigungsmittel oder harte Bürsten!

Reinigen Sie das ausgesteckte und abgekühlte Gerät mit einem weichen, leicht angefeuchteten Tuch und einem milden Reinigungsmittel. Anschließend mit einem weichen, fusselfreien Tuch trocken wischen.

## 6. Ersatz- und Verschleißteile

	Artikel bzw. Bestellnummer
Wechselbarer Rasieraufsatz	163.701 *
Wechselbarer Peelingaufsatz	163.702 *
Distanzkamm (4mm)	163.703 **
Distanzkamm (8mm)	163.704 **
Reinigungspinsel	163.705 **
Schutzkappe	163.706 **
Netzadapter	007.203 **
Ladestation	163.707 **

\* Über den Handel oder unter der entsprechenden Serviceadresse (laut Serviceadressenliste) erhältlich.

\*\* Über die entsprechende Serviceadresse erhältlich (laut Serviceadressenliste).



## Contents

1. Proper use .....	10	5. Care and storage.....	13
2. Safety information.....	10	6. Replacement parts and wearing parts .....	14
3. Appliance description.....	12		
4. Operation.....	12		

## Dear Customer,

Thank you for choosing one of our products. Our name stands for high-quality, thoroughly tested products for applications related to heating, weight, blood pressure, body temperature, pulse, gentle therapy, massage, air and beauty.

Please read the instructions for use carefully and keep them for later use, be sure to make them accessible to other users and observe the information they contain.

Best regards,

Your Beurer Team

## WARNING

- The unit is only intended for domestic/private use, not for commercial use.
- This device may be used by children over the age of 8 and by people with reduced physical, sensory or mental skills or a lack of experience or knowledge, provided that they are supervised or have been instructed on how to use the device safely, and are fully aware of the consequent risks of use.
- Children must not play with the device.
- Cleaning and user maintenance must not be performed by children unless supervised.
- If the mains connection cable of this device is damaged, it must be disposed of.

## Items included in the package:

- Lady shaver
- Protective cap
- 1 Exfoliation attachment
- 2 spacer combs
- Charger
- Adapter plug
- Cleaning brushes
- These instructions for use

## Explanation of symbols

The following symbols are used in the operating instructions:



**WARNING** Warning of risks of injury or health hazards



**CAUTION** Safety information about possible damage to appliance/accessories



**Note** Important information



The device has double protective insulation and therefore complies with protection class 2



Only use indoors.

## 1. Proper use

This lady shaver guarantees a simple, close shave. Thanks to the moving shaver head, the lady shaver adjusts optimally to the skin to remove hair effortlessly from those hard-to-reach places. The lady shaver is suitable for use on wet or dry skin. The exfoliation attachment helps to remove dead skin cells and prevents ingrown hairs.

The device is only intended for the purpose described in these operating instructions. The manufacturer cannot be held liable for damage occurring as a result of inappropriate or careless use.

This device is intended for household use only, not for commercial applications.

## 2. Safety information

Please read these operating instructions carefully. Failure to observe the information provided below can lead to personal injury or material damage. Keep these instructions in a safe place where they can also be read by other persons using the device. Always pass on these instructions together with the appliance if you sell it or pass it on.



### **WARNING**

- Keep children away from the packaging materials. Risk of suffocation.
- Children must be supervised when using this device.



### **CAUTION**

- Before use, make sure that the device and accessories do not show any visible signs of damage.  
If you are in any doubt, do not use it and contact your dealer or a specified customer service address.
- Do not stretch, twist or kink the power cord.
- Do not position the power cord on or pull it over sharp or pointed objects.
- Plug the power cable into a correctly installed mains outlet.
- Do not open the case under any circumstances.
- Keep the device away from pointed or sharp objects.

- If the device has been dropped or otherwise damaged, it must not be used again.
- Switch the device off and unplug it from the power supply after every use and before every cleaning.



**WARNING: Electric shock**

As with every electrical device, use this device carefully and cautiously, in order to avoid hazards due to electric shock.

For this reason, the device must only be operated as follows:

- with the mains voltage specified on the device only
- never use the device if any damage to the appliance itself or to any of its accessories is evident
- never during a thunderstorm.

Switch the device off immediately if it is defective or not working properly and disconnect it from the power supply. Do not pull the power cord or the device to disconnect the power supply unit from the socket. Never hold or carry the device by the power cord. Keep the cables away from hot surfaces.

Ensure that the charger, the plug and the cable do not come into contact with water or other liquids. Therefore, use the charger in the following conditions:

- only in dry inside rooms
- only with dry hands
- never in the bath, in the shower or near a filled basin
- never in swimming pools, whirlpools or in the sauna
- never out in the open

Never reach for a charger that has been submerged in water. Disconnect it from the mains immediately.



**WARNING : Repairs**

- Repairs to electrical appliances must only be carried out by qualified persons. Incorrect repairs can lead to considerable danger for the user. In the event of repairs, please contact our customer service or an authorised dealer.
- If the power supply unit or its cord is damaged, it must be replaced by an authorised dealer.
- To order replacement parts (shaver attachment, exfoliation attachment), please refer to the enclosed service address list.



**WARNING: Fire hazard**

There is a risk of fire if the device is used incorrectly or if it is not used according to these operating instructions.

For this reason, the massage device must only be operated as follows:

- Never leave the device unsupervised, particularly if children are around.
- Never use the device under covers, such as blankets or pillows.
- Never use the device in the vicinity of petrol or other easily flammable materials.

### **I** CAUTION: Disposal

For environmental reasons, do not dispose of the device in the household waste at the end of its useful life. Dispose of the unit at a suitable local collection or recycling point. Dispose of the device in accordance with EC Directive – WEEE (Waste Electrical and Electronic Equipment). If you have any questions, please contact the local authorities responsible for waste disposal.



Remove the battery before disposing of the device at an official recycling point. Before removing the battery, disconnect the device from the charger and wait until the motor comes to a complete stop. Remove the front cover using a screwdriver and loosen the screws underneath. Finally, disconnect the battery. Dispose of the used battery at a collection point.

## 3. Appliance description

1. Moving shaver head
2. Interchangeable shaver attachment
3. Interchangeable exfoliation attachment
4. Protective cap
5. Small spacer comb
6. Large spacer comb
7. Illuminated on/off button
8. LED light
9. Changing socket
10. Battery level indicator
11. Charger
12. Socket for power supply unit

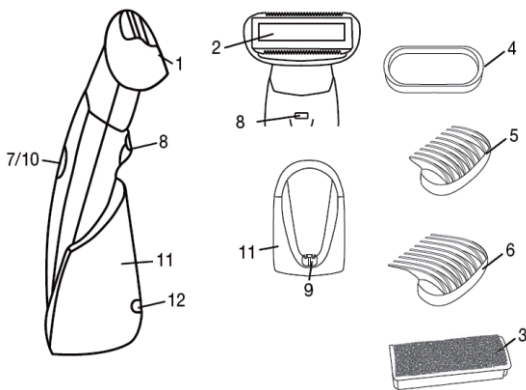

## 4. Operation

- Remove the packaging.
- Check the device, power supply and cables for damage.
- Connect the device to the mains power. The device must be switched off at this time.
- Route the cable safely so that there is no risk of anyone tripping over it.
- Charge the device for 2 hours before the first use.
- If the charger indicator lamps flash slowly this means that the battery is charging. Once the display is permanently illuminated, the device is fully charged.

### **!** CAUTION

- For hygiene reasons, you should not share this device with anyone else.
- When switched on, the device should not come into contact with other areas of skin (e.g. eyelashes, head hair etc.), or with clothes or cords, to avoid injury as well as blockages or damage to the device.
- Do not use the device on irritated skin, varicose veins, rashes, spots, (hairy) birthmarks or wounds without consulting a doctor beforehand. The same applies to patients with weakened immune systems, diabetes, haemophilia and immune insufficiency.

- If the charger indicator lamps flash slowly this means that the battery is charging. Once the display is permanently illuminated, the device is fully charged. Then you can begin using the device on battery power. Mains operation is not possible.
- If the charger indicator lamps flash rapidly during battery operation, the battery is empty. Charge the device by placing it on the station or connecting it to the mains adapter.
- One charge is sufficient for approx. 45 minutes of wireless operation.

### Note

- In order to achieve a long battery service life, fully charge the battery at least once per year.
  - The lady shaver can be used in the shower or bath and it can be cleaned under running water.
  - When used on dry skin, the skin must be completely dry and free from grease.
  - When used on wet skin, it is important that the skin is sufficiently damp so that the device can glide optimally over the skin. Shower gel or soap facilitates the shaving process.
  - Do not use creams/lotions containing alcohol before or after using the shaver.
  - In order to avoid irritation, do not press the shaver head too firmly onto the skin.
- Thoroughly clean the shaver head before shaving. This reduces the risk of infection as far as is possible.
  - Press the on/off button to switch on the device.
  - The LED light ensures optimal lighting conditions so that you can see and remove the finest hairs.
  - Hold the skin taut with your free hand, to raise the hair.
  - Use the device slowly, steadily and without pressure with the illuminated side against the direction of hair growth. As hair doesn't always grow in one direction, it can be useful to move the device in various directions over the skin to achieve an optimal result.

### Using the exfoliation attachment

The exfoliation attachment gently removes dry, dead skin cells and prevents ingrowing hairs.

- Remove the shaver attachment by gently pulling it out.
- Insert the exfoliation attachment.
- Switch on the device and move it slowly and gently over the skin.

### Using the spacer combs

Using the spacer combs, you can cut your hair to two different lengths:

- Small spacer comb 4mm
- Large spacer comb 8mm
- Position the comb you wish to use on the shaver head such that the teeth of the comb face outward on the illuminated side.
- Switch the device on and always move the device against the direction of hair growth.
- Ensure that the comb surface always remains in contact with the skin.

## 5. Care and storage

### WARNING

- Disconnect the device before cleaning it.
- Only clean the appliance in the manner specified. Fluid must never be allowed to enter into the device or accessories.

- To clean the shaver head, press the unlock buttons on the removable shaving foil and disconnect this from the device.
- Additionally, the shaver blades can be removed from the shaver head and cleaned under running water. Before cleaning the shaver head in this manner, hair can be removed from the device using the cleaning brush.
- Every six months, oil the shaver foil and trimmer with a drop of sewing machine oil.
- Do not use the device again until it is completely dry.
- Do not clean the device in the dishwasher.
- Do not use aggressive cleaning agents or hard brushes.

First unplug the device and allow it to cool off. Then you can clean it with a soft, slightly moistened cloth. Then wipe it dry with a soft, lint-free cloth.

## 6. Replacement parts and wearing parts

	Item number and/or order number
Interchangeable shaver attachment	163.701 *
Interchangeable exfoliation attachment	163.702 *
Spacer comb (4mm)	163.703 **
Spacer comb (8mm)	163.704 **
Cleaning brush	163.705 **
Protective cap	163.706 **
Mains adapter	007.203 **
Charger	163.707 **

\* Commercially available or from the corresponding service address (according to the service address list)

\*\* Available from the corresponding service address (according to the service address list)

## 目录

1. 设计用途.....	16	5. 维护与保管.....	19
2. 安全信息.....	16	6. 替换件与易损件.....	20
3. 产品介绍.....	18		
4. 操作方法.....	18		

## 尊敬的客户

感谢您选购我们的产品。本公司主打暖热领域、称重领域、血压及体温、脉搏测量领域、温和疗法领域、按摩领域、空气及美容领域产品，所有仪器均经过全面测试，品质优良、备受好评。请仔细阅读使用说明，并妥善保管，以供将来查看。请确保其他使用者也可阅读本使用说明，并按照本说明书内容进行操作。

此致敬礼

Beurer 团队

### 警告

- 本品仅供家庭/私人使用，不得用于商业用途。
- 8岁以上儿童及体质、感官、心智能力受损人士及缺乏经验、知识人士也可使用本品，但需有人照看，或曾接受指导，了解如何安全使用本品及使用本品的风险。
- 严禁儿童玩耍本品。
- 禁止儿童在无人照看的情况下清洗或保养本品。
- 若该装置的电源连接线损坏，须及时维修。若电源连接线无法拆下，须维修本品。

### 包装清单：

- 电动剃毛器
- 防护罩
- 去角质配件 x 1
- 修剪梳 x 2
- 充电器
- 适配插头
- 清洁刷
- 本使用说明

## 符号说明

本使用说明中包括下列符号：



**警告** 可能会受伤或有害健康



**小心** 可能会导致设备/配件受损的安全信息



**注** 重要信息说明



本品采用双重绝缘保护，符合2级保护要求



仅供室内使用

## 1. 设计用途

本电动剃毛器刀具有简便贴合的特点。采用移动式刀头，可根据皮肤情况调整至最佳位置，轻松除毛，无死角。干燥或湿润的皮肤均可使用。去角质配件可帮助清除死皮细胞，防止毛发内生。

本品只可用于本说明中所述的用途。制造商对因使用不当或疏忽导致的损害不负任何责任。

本品仅适合家用，不适合商业用途。

## 2. 安全信息

请认真阅读本说明。未能遵循以下说明，可能导致人身伤害或者物品损坏。请将本说明保存于安全位置，并保证本品的其他使用者也可以阅读本说明。若出售或转让本品，请务必随附本说明。



**警告**

- 勿让儿童接近包装材料，有窒息危险。
- 儿童使用本品时必须由成人监护。



**小心**

- 使用本品之前，请确保本品及其配件无任何明显损坏迹象。如果有任何疑问，请勿使用本品并联系经销商或指定地址的客服。
- 切勿拉扯、扭转或扭结电源线。
- 放置或拉动电源线时应避开锋利或尖锐物体。
- 应将电源线插入正确安装的电源插座。
- 任何情况下均不得打开外壳。
- 勿让本品接近尖锐或锋利物体。



- 如果本品掉落或出现其他损坏情况，则不得继续使用。
- 每次使用之后以及每次清洁之前，请关闭本品并拔下电源。



### 警告：触电危险

与使用其他电气装置相同，使用本品时需小心谨慎，以防发生触电危险。因此，使用本品时必须遵守下列规定：

- 只能使用本品规定的电源电压
- 如果本品本身或其任何配件存在任何明显损坏，则禁止使用本品。
- 禁止在雷雨天气使用。

如有缺陷或出现操作故障，请立即关闭本品，并断开本品与电源插座的连接。从插座上拔出电源插头时，请勿拉拽电源线或本品。严禁通过抓握电源线拿取本品。勿让电线接近热表面。

请确保充电器、插头和电线不接触水或其他液体。因此，应在下列环境下使用充电器：

- 仅在干燥的室内使用
- 仅在双手干燥时使用
- 严禁在浴室内或注水的面盆附近使用
- 严禁在游泳池、浴缸或桑拿间内使用
- 严禁在户外使用

请勿接触浸入水中的充电器。此时应立即断开电源。



### 警告：维修

- 电器只能由有资质的人员维修。维修不当可能导致使用者发生危险。需要维修时，请联系客服或授权经销商。
- 如果电源装置或其电线损坏，则必须由授权经销商进行更换。
- 订购更换部件时（剃毛器配件、去角质配件），请联络客服或授权经销商。



### 警告：火灾危险

如果未正确或未按这些说明使用本品，则可能发生火灾危险。

因此，只能按照下列方式使用本剃毛器：

- 严禁随意放置本品，尤其是周围有儿童时。
- 严禁在覆盖物（如毯子、枕头）下方使用本品。
- 严禁在汽油或其他易燃物附近使用本品。

## 小心：弃置

为了保护环境，在本品使用寿命结束时，请不要将其弃于生活垃圾中。将产品丢弃在当地合适的废物集中或回收点。如有任何疑问，请联系当地垃圾处理部门。



在政府指定的回收点处置本品之前，应卸下电池。卸下电池之前，将本品与充电器断开，待电机完全停止转动。用螺丝刀卸下前盖，松开下方的螺丝。最后取出电池。将旧电池丢弃至收集点。

## 3. 产品介绍

1. 移动式刀头
2. 可互换剃刀配件
3. 可互换去角质配件
4. 防护罩
5. 小修剪梳
6. 大修剪梳
7. 启动开关
8. LED灯
9. 充电插座
10. 电池电量指示灯
11. 充电器
12. 电源装置插座

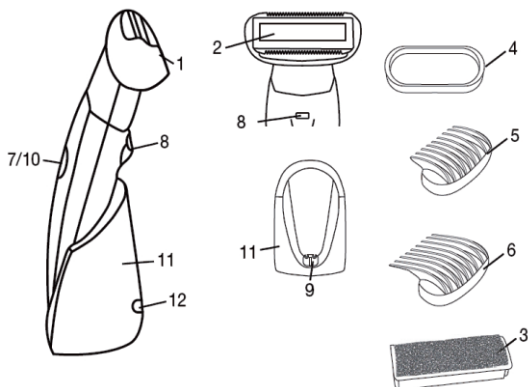

## 4. 操作方法

- 打开包装。
- 检查本品、电源和电线是否损坏。
- 将产品连接至电源。此时本品必须处于关闭状态。
- 安全布设电线，避免其绊倒其他人。
- 首次使用产品前应充电2小时。
- 如果充电指示灯缓慢闪烁，表示电池正在充电。指示灯常亮时，本品电量已满。



### 小心

- 出于卫生原因，不得与任何其他他人共用本品。
- 产品开启后，不得接触其他皮肤部位（如，睫毛、头发等），也不得接触衣物或绳子，以免受伤以及妨碍或损坏产品。
- 未事先咨询医生，切勿在发炎的皮肤、静脉曲张部位、皮疹、斑点、（多毛）胎记或伤口上使用产品，也不得用于免疫系统衰弱、糖尿病、血友病和免疫功能不全的患者。

- 如果充电指示灯缓慢闪烁，表示电池正在充电。指示灯常亮时，本品电量已满。此时即可通过电池供电使用本品。在使用期间不能通过交流电源供电。
- 如果充电指示灯在使用期间快速闪烁，表示电池电量耗尽。对本品充电时，将其置于底座上或连接至电源适配器。
- 一次充电可使用约45分钟（无线操作情况下）。

## 注

- 为了尽可能延长电池寿命，每年至少对电池进行一次完全充电。
- 电动剃毛器可在浴室内使用，并在流动水中冲洗。
- 在干皮肤上使用时，皮肤必须完全干燥，且无油脂。
- 在湿润的皮肤上使用时，务必确保皮肤充分湿润，使本品以最适宜的方式在皮肤上滑动。沐浴露或香皂有助于顺利剃毛。
- 使用剃毛器前后，切勿涂抹含有酒精的乳霜/乳液。
- 为防止皮肤发炎，使用中切勿过度按压刀头。
- 剃毛之前，应彻底清洁刀头，可最大限度降低感染风险。
- 按压启动开关打开本品。
- LED灯可确保最佳照明条件，让使用者看清并去除细小的毛发。
- 用另一只手拉紧皮肤，使毛发竖起。
- 使用本品时应缓慢、平稳地移动，请勿施加压力，有灯的一侧与毛发生长方向相对。由于毛发生长方向不同，最好沿着各个方向在皮肤上移动本品，以获得最佳效果。

### 使用去角质配件

去角质配件可轻柔地去除干燥的死皮细胞，防止毛发内生。

- 轻拉剃刀配件将其卸下。
- 插入去角质配件。
- 启动本品，在皮肤上轻柔缓慢地移动。

### 使用修剪梳

通过使用修剪梳，可将毛发修剪为两种不同的长度：

- 小修剪梳，4毫米
- 大修剪梳，8毫米
- 在刀头上安装要使用的修剪梳，梳齿在有灯一侧朝外。
- 启动本品，始终沿着毛发生长的相反方向移动本品。
- 确保修剪梳表面始终接触皮肤。

## 5. 维护与保管



### 警告

- 清洁本品之前，请断开电源。
- 只能按照规定的方法清洁本品。勿让液体进入本品或其配件。

- 清洁刀头时，按压可拆卸刀网上的解锁按钮，将其从本品上卸下。
- 此外，剃刀片也可从刀头上卸下，并在流动水中冲洗。使用此方法冲洗刀头之前，可使用清洁刷清除本品上的毛发。
- 每六个月应使用一滴缝纫机油润滑刀网和修剪器。
- 本品完全干燥之后，方可使用。
- 切勿使用洗洁精清洁产品。
- 切勿使用腐蚀性清洁剂或硬刷子清洁本品。

首先，拔下本品的插头，待其自然冷却后方可使用微湿软布清洁本品。之后用不掉毛的软布擦干。

## 6. 替换件与易损件

配件名称	产品编号和/或订单编号
可互换剃刀配件	163.701*
可互换去角质配件	163.702*
修剪梳 (4毫米)	163.703**
修剪梳 (8毫米)	163.704**
清洁刷	163.705**
防护罩	163.706**
电源适配器	007.203**
充电器	163.707**

如需购买以上配件，请联络客服或授权经销商。

宝雅乐 (上海) 健康产品有限公司

注册地址：上海市嘉定区浏翔公路955号5栋5层A区511室

全国咨询服务热线：400-8208-131

执行标准：GB4706.1-2005; GB4706.9-2008

